

mit vergrößerter Anlagefläche

Shell mill holders DIN 6357 with enlarged contact face
 Porte-fraises à trou lisse DIN 6357 avec face de contact élargie

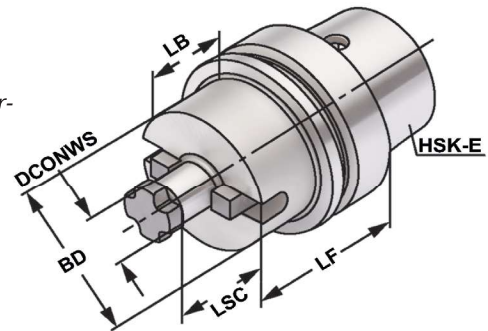

Verwendung:
 Zur Aufnahme von Messerköpfen und Fräsern mit Quernut.
Application:
 For mounting milling cutters with transversal groove.
Application:
 Pour le serrage de fraises à rainure transversale.



ISO 12164 Form E $\leq 5\mu\text{m}$ G6.3 15.000 min⁻¹ DIN 6357 h6

Bestell-Nr. Order no. Référence	HSK	DCONWS	TCDCON	LF	LSC	LB	BD
E32.11.16	HSK-E 32	16	h6	50	17	30	34
E40.11.16	HSK-E 40	16	h6	50	17	30	34
E40.11.22	HSK-E 40	22	h6	50	19	30	48
E40.11.27	HSK-E 40	27	h6	55	21	35	60
E50.11.16	HSK-E 50	16	h6	50	17	24	38
E50.11.22	HSK-E 50	22	h6	60	19	34	48
E50.11.27	HSK-E 50	27	h6	60	21	34	58
E50.11.32	HSK-E 50	32	h6	60	24	34	65
E63.11.16	HSK-E 63	16	h6	50	17	24	38
E63.11.22	HSK-E 63	22	h6	60	19	34	48
E63.11.27	HSK-E 63	27	h6	60	21	34	58
E63.11.32	HSK-E 63	32	h6	60	24	34	65
E63.11.40	HSK-E 63	40	h6	60	27	34	89

5

Lieferumfang: Mit Mitnehmersteinen und Kreuzschraube.
Delivery: With drivers and cross head retaining screw.
Livraison: Avec tenons et une vis cruciforme.

Gewuchtete Ausführung

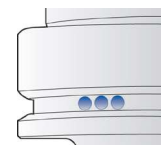

Balanced type
 Type équilibré

Bestell-Nr. Order no. Référence	Abmessung Size Dimension
---------------------------------------	--------------------------------

- Wuchten auf G 2,5 von vorgewuchteten Kemmler-Werkzeugen**
Balancing at G 2.5 of pre-balanced Kemmler-tools
Équilibrage sur G 2,5 d'outils Kemmler pré-équilibrés
 W25 **Ohne Wuchtprotokoll**
Without balancing report
Sans protocole d'équilibrage
- W25.2 **Mit Wuchtprotokoll**
With balancing report
Avec protocole d'équilibrage

- Wuchten von nicht vorgewuchteten Werkzeugen**
Balancing of unbalanced tools
Équilibrage d'outils non-équilibrés
 W25.1 **Ohne Wuchtprotokoll**
Without balancing report
Sans protocole d'équilibrage

